

# DACIA JOGGER





# BIGGER, COOLER, JOGGER

Geräumig wie ein Van, praktisch wie ein Kombi und mit dem robusten Look eines SUV: Der Dacia Jogger ist das ideale Auto für die Familie mit bis zu sieben Sitzen. Vielseitig, stylish und erschwinglich, damit verkörpert der Jogger voll und ganz die Dacia Philosophie.



Dacia Treuegarantie der Renault Deutschland AG, nach Ablauf der Herstellergarantie bis maximal 7 Jahre oder 150.000 km. Mit Garantieanspruch gemäß Garantiebedingungen bei regelmäßiger Wartung nach Herstellervorgabe bei Ihrem Dacia Vertragspartner. Weitere Informationen unter: <https://www.dacia.de/treuegarantie.html>



---

**BIS ZU 2.094 L<sup>1</sup>  
KOFFERRAUM-  
VOLUMEN**

---

**3 UMFASSENDE  
MULTIMEDIA-ANGEBOTE**

---

**140 PS FULL HYBRID  
MOTORISIERUNG<sup>2</sup>**

---

**MIT 5 ODER BIS ZU  
7 PLÄTZEN VERFÜGBAR**

---

**EXTENDED GRIP  
FUNKTION<sup>3</sup>**

<sup>1</sup> 1.819 Liter nach VDA-Norm in der Ausführung mit 5 Sitzplätzen und umgeklappten Sitzbänken.

<sup>2</sup> Auch verfügbar in den Motorisierungen ECO-G 100 und TCe 110.

<sup>3</sup> Erhältlich in der Ausführung EXTREME.

Dacia Jogger HYBRID 140, 7-Sitzer: Gesamtverbrauch kombiniert (l/100 km): 4,8; CO<sub>2</sub>-Emission kombiniert (g/km): 108; CO<sub>2</sub>-Klasse: C.

Dacia Jogger ECO-G 100, 7-Sitzer: Gesamtverbrauch kombiniert (l/100 km): 7,8 (6,1); CO<sub>2</sub>-Emission kombiniert (g/km): 120 (135); CO<sub>2</sub>-Klasse: D (E).

Dacia Jogger TCe 110, 7-Sitzer: Gesamtverbrauch kombiniert (l/100 km): 5,8; CO<sub>2</sub>-Emission kombiniert (g/km): 132; CO<sub>2</sub>-Klasse: D.



Bei der Leserwahl „AUTO BILD – Die besten Marken in allen Klassen“ hat Dacia mit dem Jogger in der Klasse „Kompakte Vans“ in der Kategorie „Preis/Leistung“ gewonnen. AUTO BILD, Ausgabe 16/2024

NÄHERE INFORMATIONEN ZU DEN HIER DARGESTELLTEN AUSSTATTUNGS-MERKMALEN FINDEN SIE IN DER AKTUELLEN PREISLISTE.



# INTERAKTIVES MENÜ

**01. DESIGN**

**02. FAHRSPASS**

**03. INNENRAUM**

**04. KONNEKTIVITÄT**

**05. FAHRASSISTENZ-  
SYSTEME**

**06. AUSSTATTUNGEN,  
ABMESSUNGEN &  
SERVICES**



# MEHR RAUM FÜR FAMILIE UND FREIZEIT

Der Dacia Jogger ist mit seinem robusten Charakter wie gemacht für Ausflüge in die Natur. Damit Sie mit Ihrer Familie überall hinkommen, bietet er erhöhte Bodenfreiheit, markante Radkästen und eine modulare Dachreling\*.

Wer das Abenteuer liebt, wählt ihn in der Ausführung EXTREME. Mit Leichtmetallfelgen und Haifischantenne in Glanzschwarz, Designelementen in Kupferfarbe innen und außen und unverwechselbaren Fahrzeugstickern mit topografischem Design sieht er extrem gut aus.



Sein LED-Abblendlicht leuchtet nachts die Strecke sicher aus, und die Y-förmige Lichtsignatur kennzeichnet ihn als echten Dacia der neuesten Generation. Dank der vertikal angeordneten Rückleuchten verfügt er über eine besonders große Heckklappe, die den Zugang zum großen Kofferraum erleichtert.

\*Je nach Ausführung.



**Striping mit topografischen Linien und schwarze Leichtmetallfelgen**



**Kupferfarbene Außenspiegelgehäuse**



**Dacia Logo in Kupferfarbe auf der Heckklappe**

NÄHERE INFORMATIONEN ZU DEN HIER DARGESTELLTEN AUSSTATTUNGSMERKMALEN FINDEN SIE IN DER AKTUELLEN PREISLISTE.



# FUNKTIONAL UND ELEGANT

Mit seinem geräumigen Innenraum beweist der Dacia Jogger, wie gut funktionales Design aussehen kann. Vorne hebt ein dekorativer Stoffeinsatz die horizontale Gliederung des Cockpits hervor. Das wirkt nicht nur sehr elegant, es erleichtert auch das Ablesen der Instrumente und des zentralen Multimedia-Displays. Darunter finden sich die Bedienelemente für die Klimaanlage und die Fahrassistenzsysteme.

Besonders elegant und dynamisch ist die Version EXTREME. Die Polsterung mit kupferfarbenen Ziernähten und geprägtem Dacia Logo ist dank MicroCloud-Mischgewebe leicht zu reinigen. Zierleisten an Türen und Lüftungsdüsen in Kupferfarbe und Gummifußmatten werten die Optik auf. Für Komfort sorgen Klimaautomatik, Rückfahrkamera und Keycard Handsfree.



Und für Abenteuer: Extended Grip<sup>1</sup> für optimale Traktion im Gelände, auf Schnee, Sand oder schlammigen Wegen.



## Extended Grip-Funktion

<sup>1</sup> Exklusiv für die Ausstattung EXTREME.

NÄHERE INFORMATIONEN ZU DEN HIER DARGESTELLTEN AUSSTATTUNGSMERKMALEN FINDEN SIE IN DER AKTUELLEN PREISLISTE.



## DER ERSTE DACIA MIT HYBRIDTECHNOLOGIE

Die vielen Vorteile des Jogger gibt es auch in einer Hybridversion. Freuen Sie sich also auf ein Familienfahrzeug mit 5 oder 7 Sitzen zu einem erschwinglichen Preis und mit modernem Hybridantrieb.

Diese Premiere feiert Dacia mit besonders attraktivem Design: Unter anderem steht eine elegante Lackierung in Dolomit-Grau zur Auswahl. Der Hybrid-Schriftzug am Heck zeigt, wie ernst Sie die Verantwortung für die Umwelt nehmen.



Das Ambiente und die Technologien an Bord sorgen für entspanntes und komfortables Fahren: Automatikgetriebe für bequemes Dahingleiten, farbiges 7-Zoll-Fahrinfodisplay mit allen wichtigen Infos, Mittelkonsole mit integrierter Armlehne und eine elektrische Parkbremse. Im Jogger HYBRID 140 ist der Komfort serienmäßig.



**Multi-Mode-Automatikgetriebe**



**Digitales und farbiges 7-Zoll-Fahrinfodisplay**

Dacia Jogger HYBRID 140, 7-Sitzer: Gesamtverbrauch kombiniert (l/100 km): 4,8; CO<sub>2</sub>-Emission kombiniert (g/km): 108; CO<sub>2</sub>-Klasse: C.

NÄHERE INFORMATIONEN ZU DEN HIER DARGESTELLTEN AUSSTATTUNGS-MERKMALEN FINDEN SIE IN DER AKTUELLEN PREISLISTE.



# EINFACH MEHR FREIHEIT

Genießen Sie die Vorteile des Elektroantriebs, ohne ans Aufladen zu denken. Denn die Batterie für den Elektromotor im Dacia Jogger HYBRID 140 wird bei jedem Bremsen und Gaswegnehmen automatisch nachgeladen. Diese Energierückgewinnung arbeitet so effizient, dass der elektrische Antrieb den Verbrennungsmotor immer mit zusätzlicher Dynamik unterstützen kann.

Die Hybridtechnologie spart im Stadtverkehr bis zu 40% Kraftstoff<sup>1</sup>, reduziert die CO<sub>2</sub>-Emissionen und auch die Unterhalts- und Wartungskosten. Für eine harmonische Zusammenarbeit beider Motoren sorgt das intelligente Multi-Mode-Automatikgetriebe. Mit seiner Hilfe sind Sie immer dynamisch, effizient und leise unterwegs.

<sup>1</sup> Je nach Fahrbedingungen.

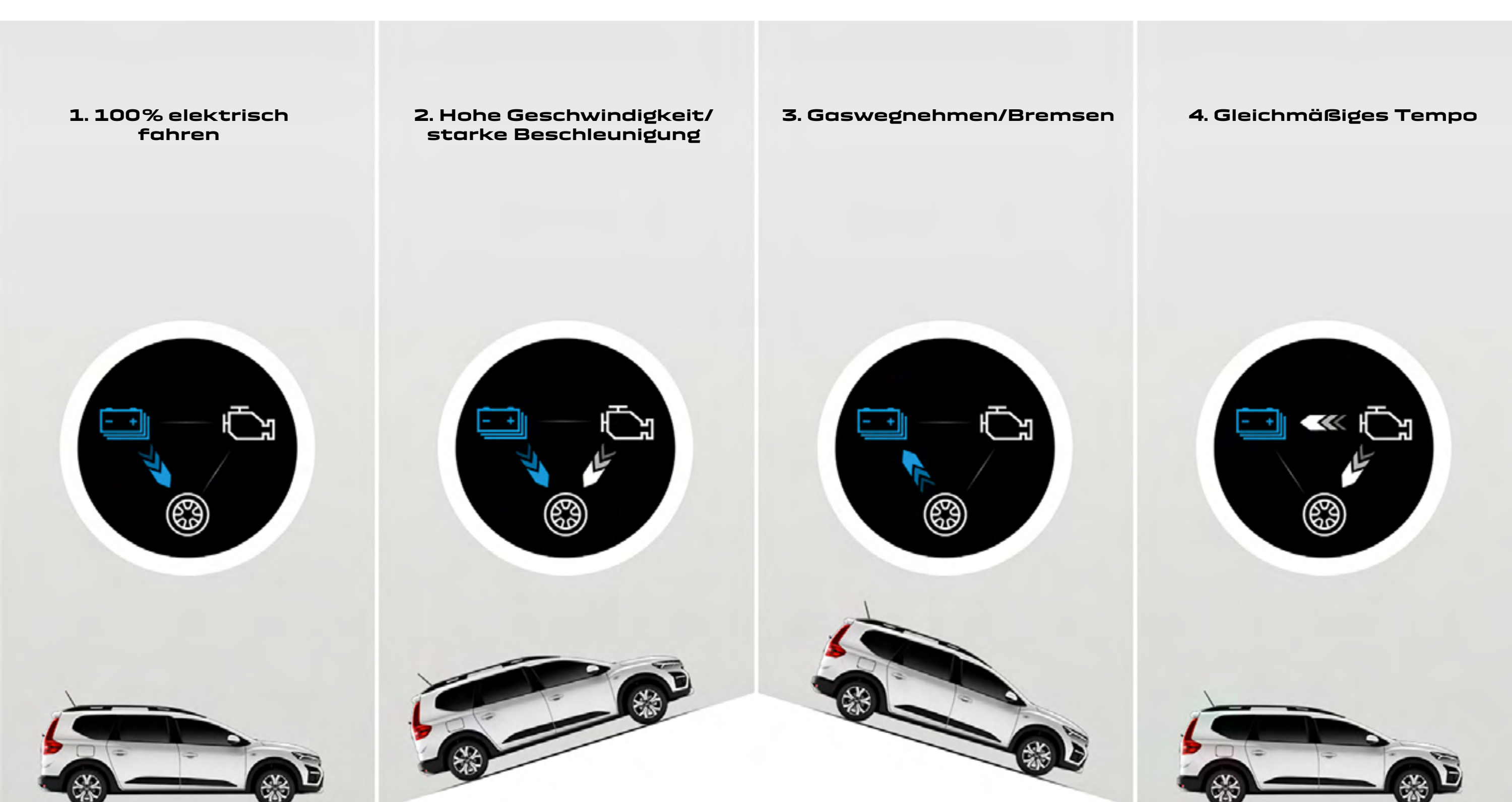

1. Als Antrieb wird ausschließlich der Elektromotor genutzt.
2. Elektromotor und Verbrenner arbeiten gleichzeitig.
3. Der Elektromotor liefert Energie zum Aufladen der Batterie.
4. Der Verbrenner läuft mit optimaler Drehzahl, treibt die Räder an und lädt die Batterie auf.

NÄHERE INFORMATIONEN ZU DEN HIER DARGESTELLTEN AUSSTATTUNGSMERKMALEN FINDEN SIE IN DER AKTUELLEN PREISLISTE.



## AUF DIE SIEBEN PLÄTZE, FERTIG, LOS!

Im Dacia Jogger kann die ganze Familie entspannt auf Tour gehen. Dabei haben Sie die Wahl zwischen einer Version mit 5 oder mit 7 Sitzplätzen. Auch beim 7-Sitzer sind alle Plätze gleich komfortabel – hier findet jeder seinen Lieblingsplatz. Die dritte Reihe besteht aus zwei gut zugänglichen und abnehmbaren Einzelsitzen mit bequemen Armlehnen. Die Beinfreiheit ist auch für zwei Erwachsene sehr großzügig.



In der zweiten Sitzreihe gibt es ausziehbare Klapp-tische<sup>1</sup> mit Becherhalter. Auch die praktischen Halterungen für ISOFIX-Kindersitze befinden sich auf den zwei hinteren Außenplätzen, sodass auch die kleinsten Familienmitglieder im Jogger sicher unterwegs sind. Nützliche Staufächer und Ablagen sind überall im Innenraum verteilt, damit alle etwas davon haben. Egal, wie weit die Reise geht, im Dacia Jogger kommt auf der Fahrt keiner zu kurz.

<sup>1</sup> Je nach Ausführung.



### Klapp-tische in der zweiten Sitzreihe

NÄHERE INFORMATIONEN ZU DEN HIER DARGESTELLTEN AUSSTATTUNGS-MERKMALEN FINDEN SIE IN DER AKTUELLEN PREISLISTE.



# REKORDVERDÄCHTIG MODULAR

Mit dem Dacia Jogger sind Sie für alle Aktivitäten gerüstet, denn sein Innenraum passt sich immer Ihren Anforderungen an. Die beiden hinteren Sitze beim 7-Sitzer sind herausnehmbar, die Rücksitzbank ist zu 1/3 oder 2/3 umklappbar. Je nach Bedarf an Ladekapazität sind Konfigurationen mit 2 bis 7 Sitzplätzen möglich. Das bietet ungeahnte Möglichkeiten!



Mit bis zu 2.094 Liter<sup>1</sup> Ladevolumen und der beeindruckenden Höhe des Laderaums brauchen Sie sich beim Gepäck, bei der Sportausrüstung oder bei Transporten niemals einzuschränken – auch nicht in der Hybridversion. Die Batterie befindet sich unter dem Laderaumboden, Geräumigkeit und Modularität bleiben erhalten.

So macht der Dacia Jogger alles einfacher, ob Alltag oder Abenteuer.



## DACIA JOGGER HYBRID

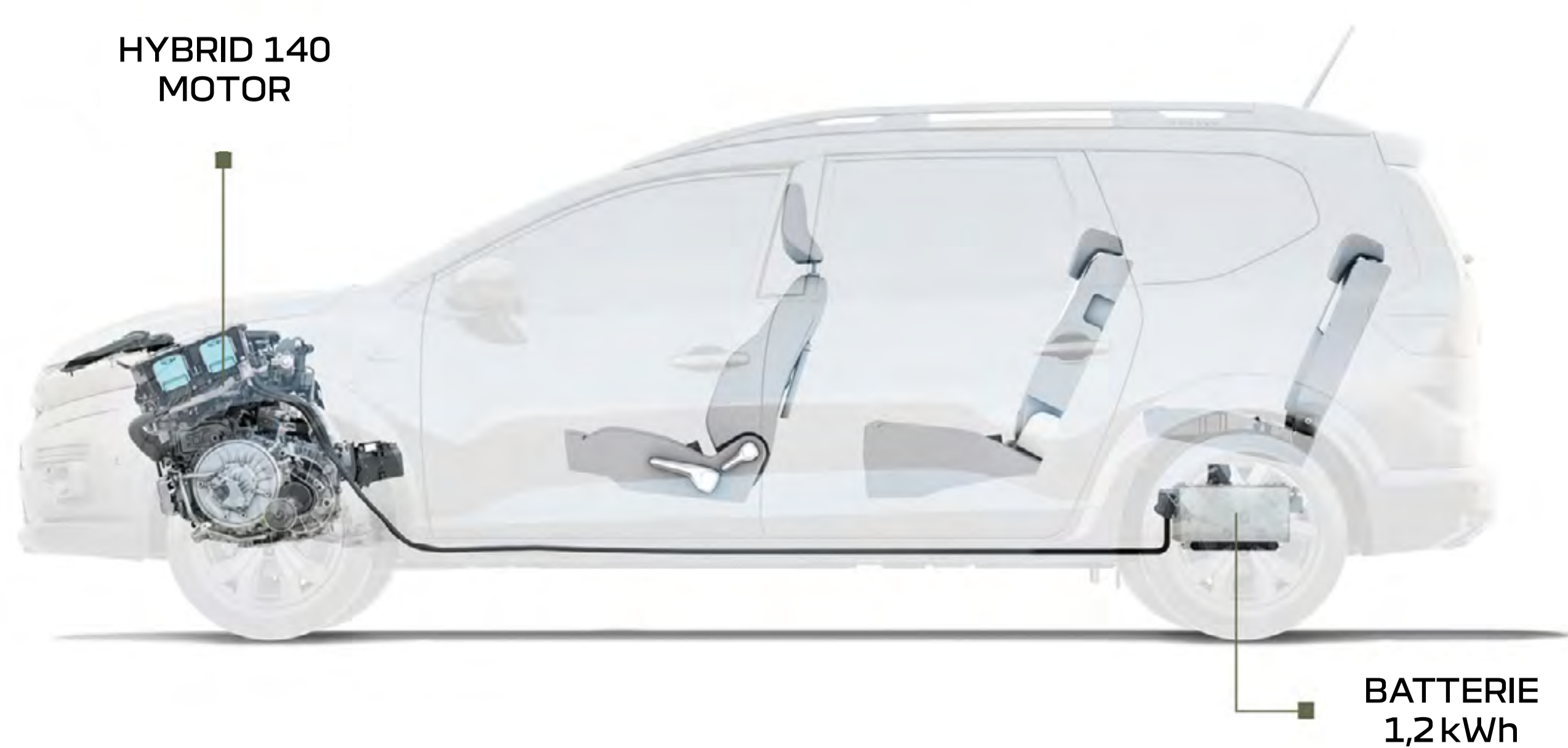

**Auch mit Hybridantrieb keine Kompromisse beim Platzangebot und der Modularität**

<sup>1</sup> 1.819 Liter nach VDA-Norm in der Ausführung mit 5 Sitzplätzen und umgeklappten Sitzbänken.

NÄHERE INFORMATIONEN ZU DEN HIER DARGESTELLTEN AUSSTATTUNGSMERKMALEN FINDEN SIE IN DER AKTUELLEN PREISLISTE.



## GUTE NACHT IN DER NATUR

Mit der InNature-Produktreihe bringt Sie der Dacia Jogger der Natur noch näher. Der Sleep Pack, dank seiner 3-in-1-Box, und die faltbare Matratze verwandeln den Jogger in nicht einmal zwei Minuten in einen bequemen Schlafplatz für zwei Personen. Tauschen Sie den Wecker gegen Vogelgezwitscher!



Die Liegefläche in Ihrem mobilen Schlafzimmer ist mit 190 x 130 cm groß genug für erholsamen Schlaf. Gegen neugierige Blicke und die ersten Sonnenstrahlen helfen die blickdichten Fensterabdeckungen. Der Stauraum in der Box fasst 220 Liter für Gepäck und Vorräte fürs Frühstück, das Sie auf dem herausnehmbaren Tablett genießen können. Für noch mehr Platz befestigen Sie einfach das große Zelt an der Heckklappe, und das Abenteuer kann beginnen! Mit dem Sleep Pack können Sie alle Ausführungen des Dacia Jogger zum Mini-Camper aufrüsten.



**Blickdichte Verdunkelungseinsätze**



**Heckklappenzelt für unbeschwertes Camping-Vergnügen**

NÄHERE INFORMATIONEN ZU DEN HIER DARGESTELLTEN AUSSTATTUNGS-MERKMALEN FINDEN SIE IN DER AKTUELLEN PREISLISTE.



# INDIVIDUELLE KONNEKTIVITÄT

Auch bei der Wahl des Multimediasystems lässt Ihnen der Dacia Jogger große Freiheit: Sie können sich für eine von drei leistungsfähigen Varianten entscheiden.

Das neue, in den Instrumententräger integrierte System Media Control verbindet sich per USB mit Ihrem Smartphone, über das Sie dann Radio oder Musikwiedergabe steuern. Media Display erweitert die Bedienungsmöglichkeiten mit einem 8-Zoll-Touchscreen und Spracherkennung. Media Nav bietet zusätzlich ein integriertes Navigationssystem.



Media Display und Media Nav sind kompatibel mit Android Auto™ und Apple CarPlay™. Die Smartphone-Anbindung erfolgt bei Media Display per Kabel und bei Media Nav kabellos über WLAN. Sechs im Innenraum verteilte Lautsprecher sorgen beim System Media Nav für hervorragenden Klang unterwegs.



**Media Control (neue Generation)**



**Media Display**

Android Auto™ ist eine Marke von Google Inc.  
Apple CarPlay™ ist eine Marke von Apple Inc.

NÄHERE INFORMATIONEN ZU DEN HIER DARGESTELLTEN AUSSTATTUNGSMERKMALEN FINDEN SIE IN DER AKTUELLEN PREISLISTE.



# ALLES FÜR MEHR SICHERHEIT IM VERKEHR

Wir bei Dacia akzeptieren bei der Sicherheit keine Kompromisse. Der Jogger ist auf unserer fortschrittlichsten Fahrzeugplattform aufgebaut und verfügt über eine verstärkte Karosseriestruktur sowie Fahrassistenzsysteme der neuesten Generation. Mit der My Safety-Taste lassen sich einige dieser Systeme auf Wunsch deaktivieren.

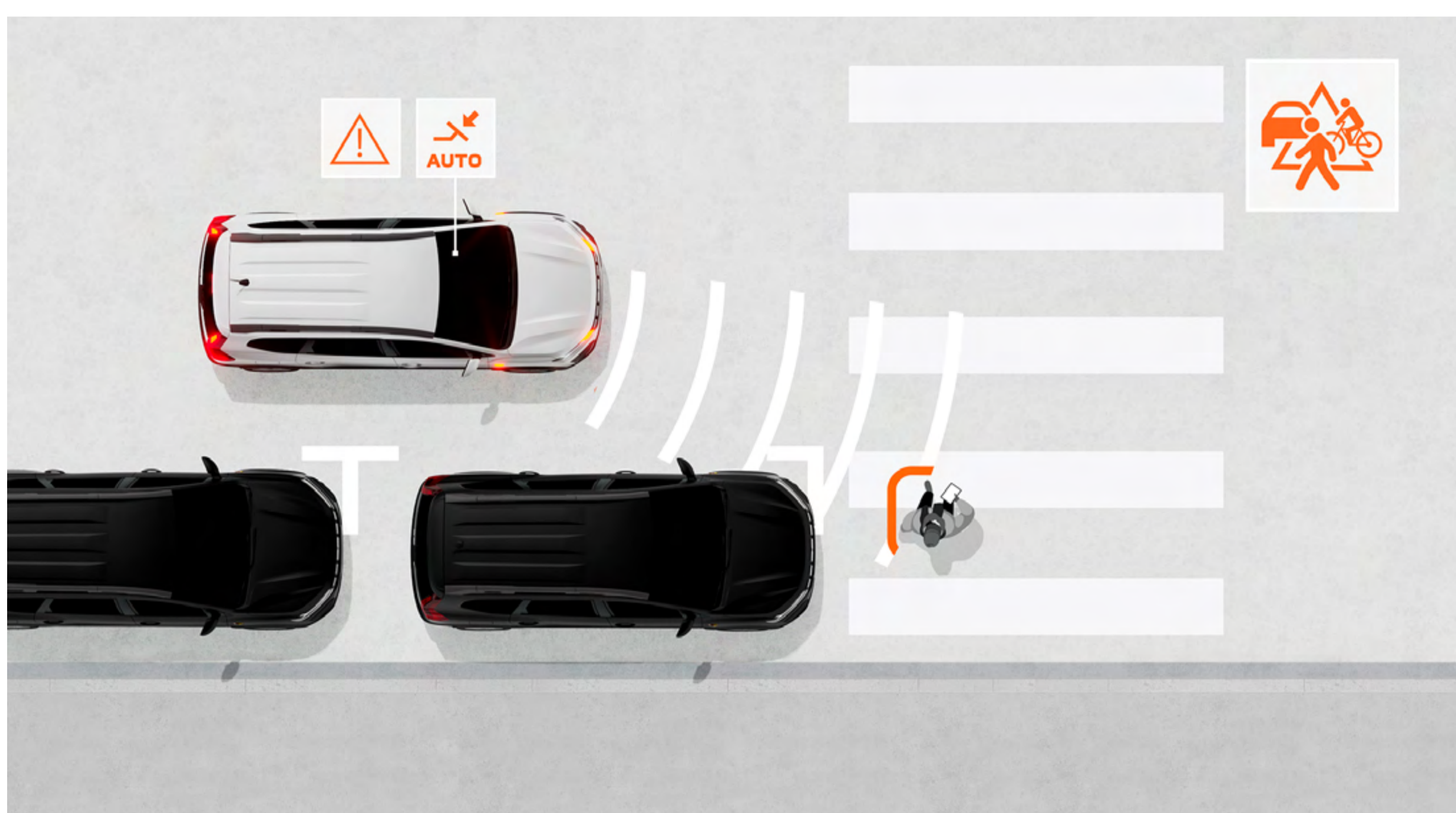

### AKTIVER NOTBREMSASSISTENT MIT FUSSGÄNGER- UND FAHRRADERKENNUNG

Dieses System warnt den Fahrer, wenn es die Gefahr eines Frontalzusammenstoßes mit anderen Fahrzeugen, Fußgängern oder Radfahrern erkennt. Reagiert er nicht ausreichend, bremst es automatisch ab.

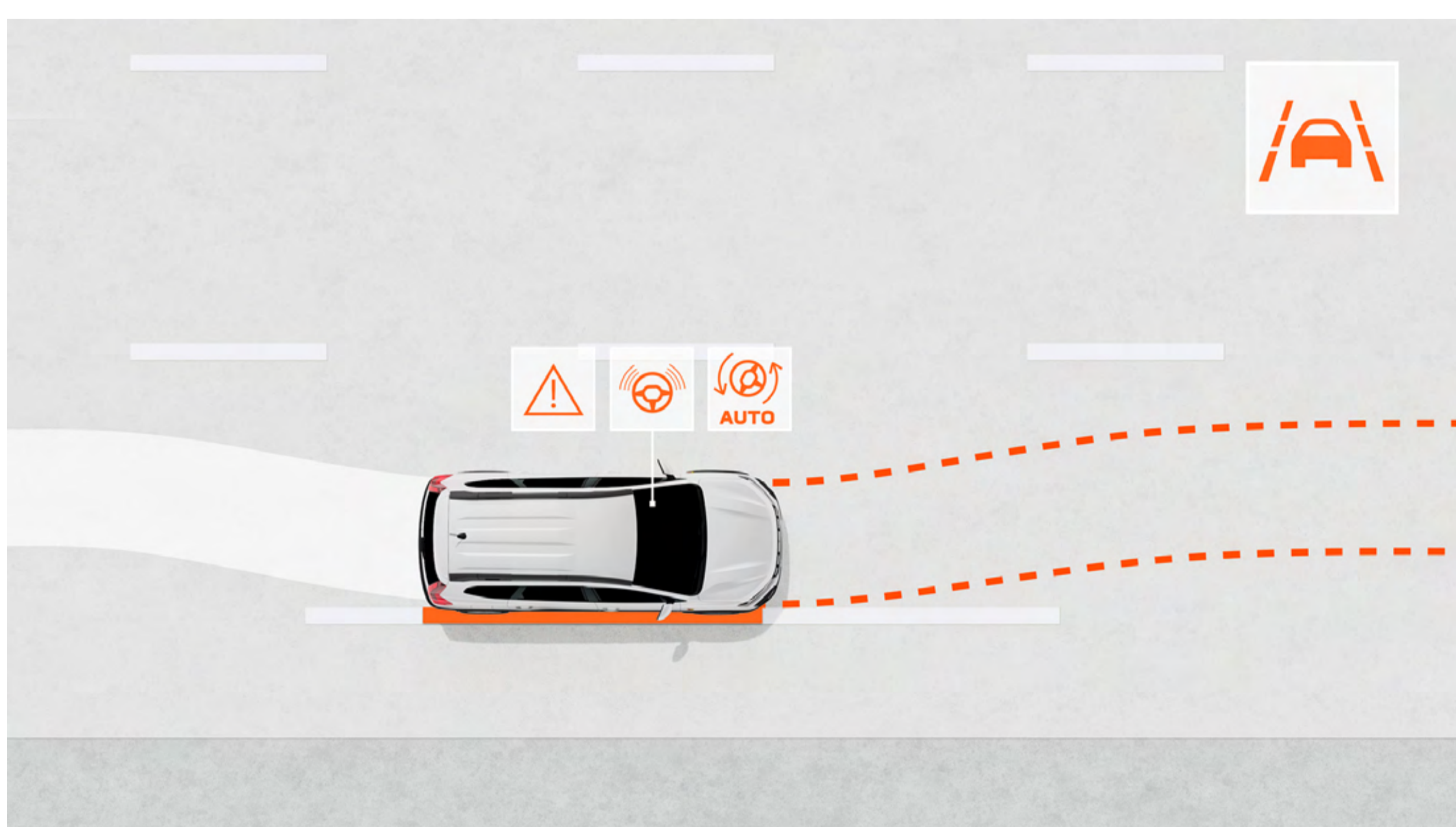

### SPURHALTEASSISTENT

Diese abschaltbare Hilfe hält das Fahrzeug in der Spur und korrigiert notfalls aktiv die Lenkrichtung.

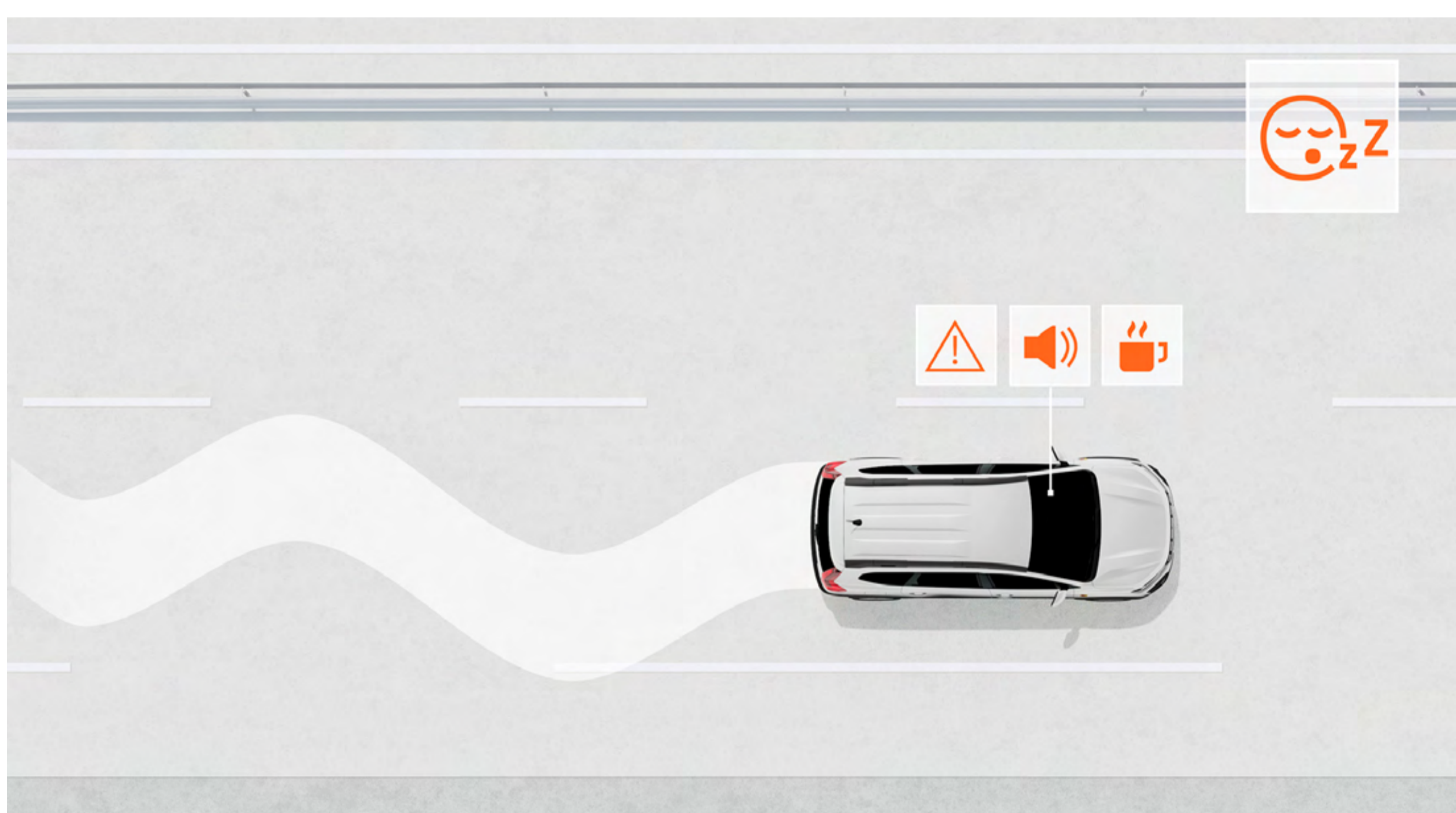

### MÜDIGKEITSWARNER

Dieser Assistent warnt den Fahrer, wenn er bei ihm Ermüdungserscheinungen erkennt. Dazu werden ständig mehrere Parameter wie zum Beispiel das Lenkverhalten analysiert. Bei Bedarf empfiehlt er dann, eine Pause einzulegen.

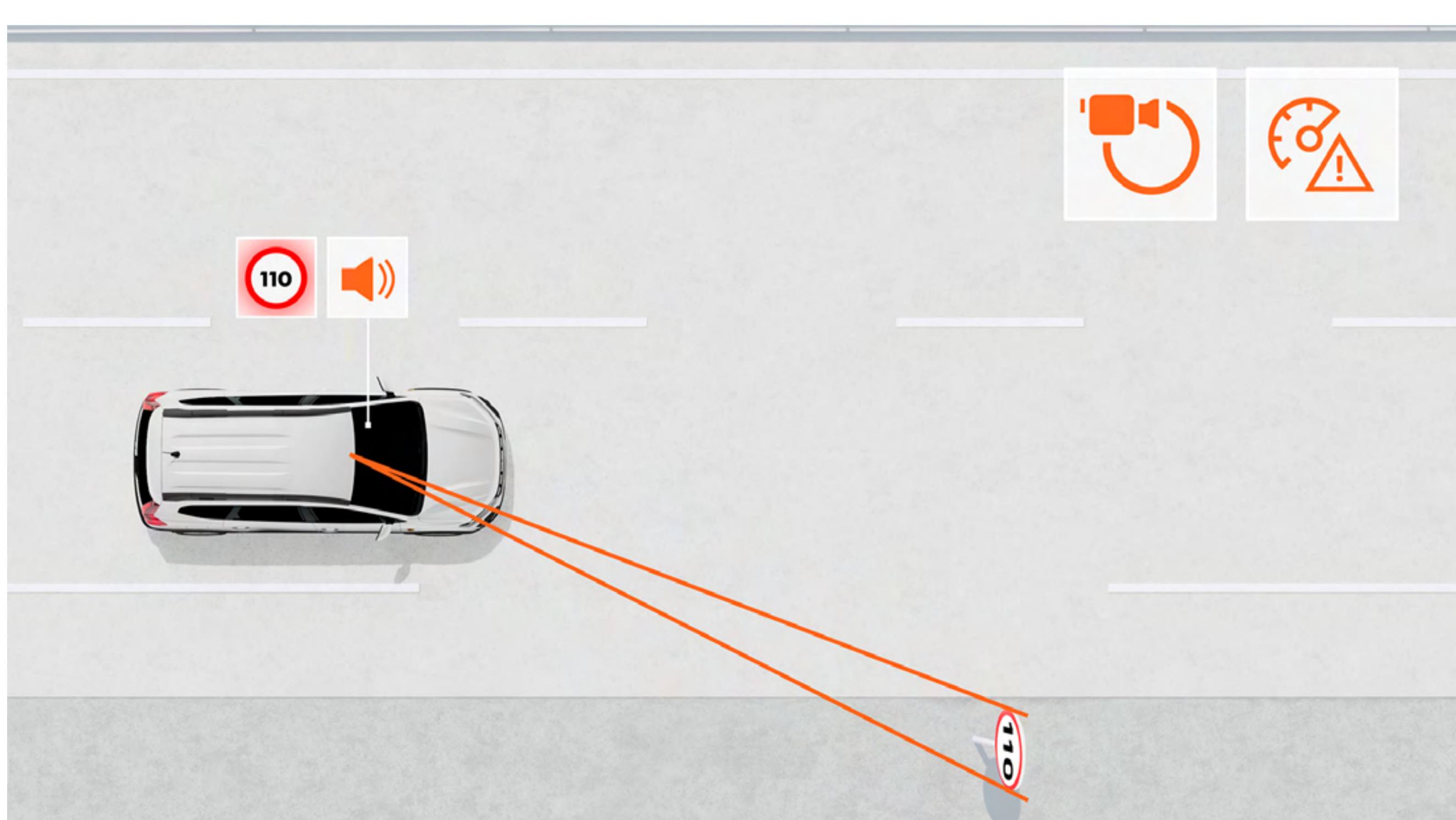

### VERKEHRSZEICHENERKENNUNG MIT GESCHWINDIGKEITSWARNER

Dieses System zeigt zuverlässig in Echtzeit die jeweils erlaubte Höchstgeschwindigkeit an. Wird sie überschritten, wird der Fahrer optisch und akustisch gewarnt. Das System greift nicht aktiv ein und kann jederzeit deaktiviert werden.



---

**06. AUSSTATTUNGEN, ABMESSUNGEN &  
SERVICES**

**ENTDECKEN SIE DIE  
AUSSTATTUNGEN** 

+

-

-



## 06. LACKIERUNGEN

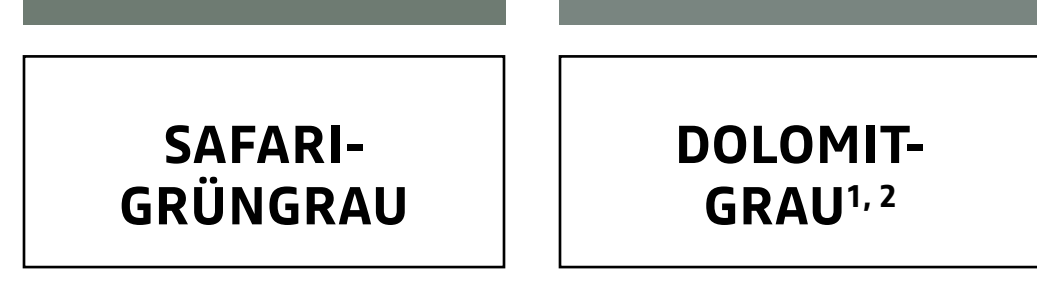

**TERRACOTTA-BRAUN<sup>1</sup>**



**ZEDER-GRÜN<sup>1</sup>**



**ARKTIS-WEISS<sup>2</sup>**



**PERLMUTT-SCHWARZ<sup>1,2</sup>**



**DOLOMIT-GRAU<sup>1,2</sup>**



**SAFARI-GRÜNGRAU**



**SCHIEFER-GRAU**

<sup>1</sup> Metallic-Lackierung.

<sup>2</sup> Für Essential, 3 Lackierungen zur Wahl.

NÄHERE INFORMATIONEN ZU DEN HIER DARGESTELLTEN AUSSTATTUNGS-MERKMALEN FINDEN SIE IN DER AKTUELLEN PREISLISTE.



## 06. AUSSTATTUNGEN

### ESSENTIAL

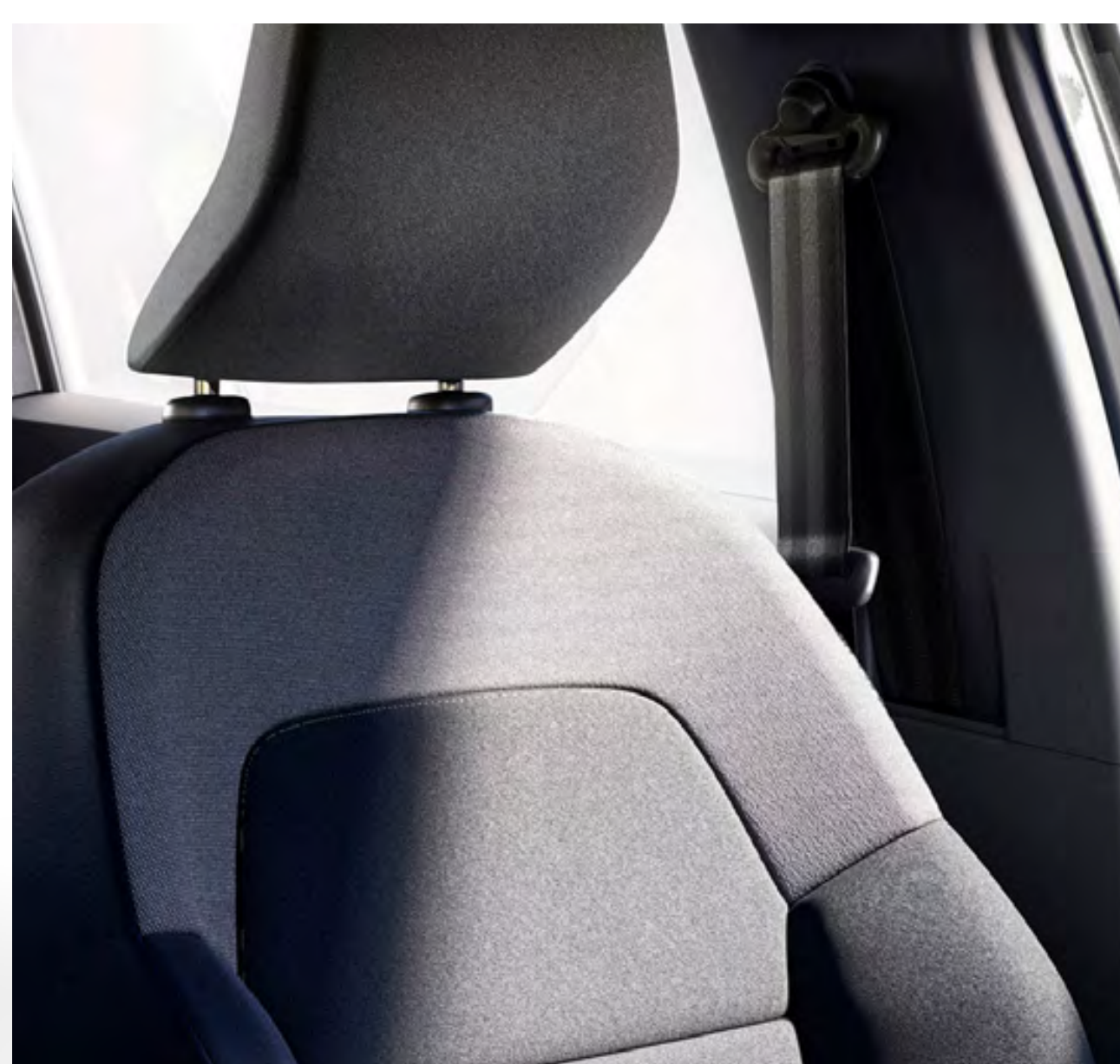

### DIE WICHTIGSTEN AUSSTATTUNGSMERKMALE

#### DESIGN AUSSEN

- 16-Zoll-Stahlräder mit Designradblende Miliana
- Außenspiegelgehäuse in Schwarz
- Dachreling schwarz
- Front- und Heckschürze im SUV-Look in Schwarz
- Stoßfänger in Wagenfarbe
- Türgriffe außen in Schwarz
- Y-förmige LED-Lichtsignatur

#### DESIGN INNEN

- Stoffpolsterung Essential
- Türgriffe innen in Schwarz

#### SICHERHEIT UND FAHRASSISTENZSYSTEME

- Aktiver Notbremsassistent mit Fußgänger-/Fahrraderkennung
- Antiblockiersystem (ABS) mit elektronischer Bremskraftverteilung (EBV)
- Einparkhilfe hinten
- Front- und Seitenairbags für Fahrer und Beifahrer
- ISOFIX-Kindersitzbefestigungen auf den hinteren Außenplätzen
- Müdigkeitswarner
- Notruf-Funktion (eCall)
- Reifendruckkontrollsystem

- Spurhalteassistent inkl. Spurhaltewarner
- Tempopilot mit Geschwindigkeitsbegrenzer
- Verkehrszeichenerkennung mit Geschwindigkeitwarner
- Windowbags vorne und hinten

#### KOMFORT, TECHNIK UND KONNEKTIVITÄT

- Elektrische Fensterheber vorne
- Fahrersitz höhenverstellbar
- Klimaanlage (manuell)
- LED-Abblendlicht und -Tagfahrlicht mit Lichtautomatik
- Lenkrad höhen- und tiefeinstellbar
- Multimediasystem Media Control (inklusive USB-Anschluss, Bluetooth-Freisprecheinrichtung, Bedienung über Lenkradtasten oder Smartphone-App)
- Regensensor
- Rücksitzbank der 2. Reihe asymmetrisch umklappbar (1/3 zu 2/3)
- Start-Stopp-System
- Zentralverriegelung mit Funk-Fernbedienung

NÄHERE INFORMATIONEN ZU DEN HIER DARGESTELLTEN AUSSTATTUNGSMERKMALEN FINDEN SIE IN DER AKTUELLEN PREISLISTE.



## EXPRESSION



### DIE WICHTIGSTEN AUSSTATTUNGSMERKMALE (ZUSÄTZLICH ZU ESSENTIAL)

#### DESIGN AUSSEN

- 16-Zoll-Design-Stahlräder Atara
- Front- und Heckschürze im SUV-Look in Grau
- Modulare Dachreling, quer zur Fahrtrichtung montierbar
- Seitenscheiben hinten stark getönt
- Sticker mit Dacia Logo und Koordinaten unterhalb der Außenspiegel
- Striping schwarz an den Seitentüren
- Türgriffe und Außenspiegelgehäuse in Wagenfarbe lackiert

#### DESIGN INNEN

- Applikationen an Schalthebel und Lenkrad in Grau
- Lenkrad in Lederoptik
- Stoffpolsterung Expression
- Stoffpolsterung 3. Sitzreihe (bei 7-Sitzer Versionen) in Anthrazit (einfarbig)
- Textilbekleidung an Armaturen und Türen
- Türgriffe innen in Grau

#### KOMFORT, TECHNIK UND KONNEKTIVITÄT

- 12-V-Anschluss in der Mittelkonsole
- Außenspiegel elektrisch einstell- und beheizbar
- Elektrische Fensterheber hinten
- Fahrersitz mit Armlehne
- Multimediasystem Media Display (mit 8-Zoll-Touchscreen und Smartphone-Integration)
- Nebelscheinwerfer

#### OPTIONAL VERFÜGBAR UNTER ANDEREM

- 16-Zoll-Leichtmetallräder Randia
- Einparkhilfe vorne
- Klimaautomatik
- Multimediasystem Media Nav (8-Zoll-Touchscreen, Onboard-Navigation mit Kartenmaterial Westeuropa und 3 Jahre kostenlose Updates für das Kartenmaterial, 6 Lautsprecher und Smartphone-Integration)
- Rückfahrkamera
- Sicherheitstrennnetz
- Sitzheizung für die Vordersitze
- Toter-Winkel-Warner

NÄHERE INFORMATIONEN ZU DEN HIER DARGESTELLTEN AUSSTATTUNGSMERKMALEN FINDEN SIE IN DER AKTUELLEN PREISLISTE.



## EXTREME



### DIE WICHTIGSTEN AUSSTATTUNGSMERKMALE (ZUSÄTZLICH ZU EXPRESSION)

#### DESIGN AUSSEN

- 16-Zoll-Leichtmetallräder Mahalia, schwarz mit kupferfarbenem Dacia Logo
- Außenspiegelgehäuse in Kupferfarbe
- Front und Heckschürze im SUV-Look in Grau
- Kupferfarbener DACIA Schriftzug am Heck
- Kupferfarbener JOGGER Schriftzug an der Dachreling
- Striping Extreme mit topografischem Design an den Seitentüren

#### DESIGN INNEN

- Gummifußmatten vorne und hinten
- Polsterung Extreme mit grauen Stoffeinsätzen (MicroCloud) und kupferfarbenen Ziernähten
- Stoffeinsatz (MicroCloud) an Armaturenbrett und vorderen Türen

#### KOMFORT, TECHNIK UND KONNEKTIVITÄT

- Ausziehbare Klappische an der Rückseite der Vordersitze
- Erweiterte Traktionskontrolle Extended Grip
- Keycard Handsfree (schlüsselloses Zugangs- und Startsystem)
- Klimaautomatik
- Rückfahrkamera
- Schwarze Haifischantenne
- Smartphone-Halterung am Multimediasystem, abnehmbar

#### OPTIONAL VERFÜGBAR UNTER ANDEREM

- Einparkhilfe vorne
- Elektrische Parkbremse\*
- Erhöhte Mittelkonsole mit Armlehne und USB-C-Anschluss auf der Rückseite\*
- Multimediasystem Media Nav (8-Zoll-Touchscreen, Onboard-Navigation mit Kartenmaterial Westeuropa und 3 Jahre kostenlose Updates für das Kartenmaterial, 6 Lautsprecher und Smartphone-Integration)
- Sicherheitstrennnetz
- Sitzheizung für Vordersitze
- Toter-Winkel-Warner

\* Serienmäßig für HYBRID 140.

NÄHERE INFORMATIONEN ZU DEN HIER DARGESTELLTEN AUSSTATTUNGSMERKMALEN FINDEN SIE IN DER AKTUELLEN PREISLISTE.



**EXTREME+**  
**(NUR VERFÜGBAR IN KOMBINATION MIT UP&GO)**

**UP&GO**

**+ NOCH BESSER**  
**+ NOCH SCHNELLER**

UP&GO ist ein Angebot, das Sie sich nicht entgehen lassen sollten: Sie bekommen den Jogger EXTREME+ inklusive umfangreicher Extraausstattung zu einem unschlagbar günstigen Preis. Und das auch noch schneller als normal! Weil alle Optionen serienmäßig sind, brauchen Sie sich nur eine Motorisierung und die gewünschte Lackierung auszusuchen und zu bestellen.



**TOP-AUSSTATTUNG**

Starke Extras  
serienmäßig an Bord.



**SCHNELLE  
AUSLIEFERUNG**

In kürzester Zeit für  
Sie da.



**ZUM GÜNSTIGEN  
DACIA PREIS**

Mehr bekommen,  
weniger bezahlen.

**DIE SERIENMÄSSIGE  
EXTRAAUSSTATTUNG**

- Einparkhilfe vorne
- Elektrische Parkbremse
- Erhöhte Mittelkonsole mit Armlehne und Staufach
- Media Nav (8-Zoll-Touchscreen, Navigation und Smartphone-Integration)
- Sicherheitstrennnetz
- Sitzheizung für die Vordersitze
- Toter-Winkel-Warner

**DIE MOTORISIERUNGEN**

Das UP&GO-Angebot ist mit zwei Motorisierungen vom Jogger verfügbar.

**DIE LACKIERUNG**

Sie können unter allen Lackierungen des Dacia Jogger auswählen

NÄHERE INFORMATIONEN ZU DEN HIER DARGESTELLTEN AUSSTATTUNGS-MERKMALEN FINDEN SIE IN DER AKTUELLEN PREISLISTE.





Abb. nicht vertraglich bindend.

### FAHRRADTRÄGER AUF ANHÄNGERKUPPLUNG – 3 RÄDER – 13-POLIG

Mehr Möglichkeiten für Ihre Mobilität: Transportieren Sie einfach bis zu drei Fahrräder. Der Fahrradträger ist schnell auf der Anhängerkupplung montiert und sofort einsatzbereit. Ideal, wenn Sie häufiger Ihre Räder mitnehmen.



### FAHRRADTRÄGER AUF MODULAREN DACHTRÄGERN

Schnell an der Dachreling zu befestigen: Dies ist die bequemste und sicherste Art, Ihr Fahrrad zu transportieren. Ideal, um die Sicht nach hinten zu gewährleisten und Ihnen freien Zugang zum Kofferraum und zur Anhängerkupplung zu ermöglichen.

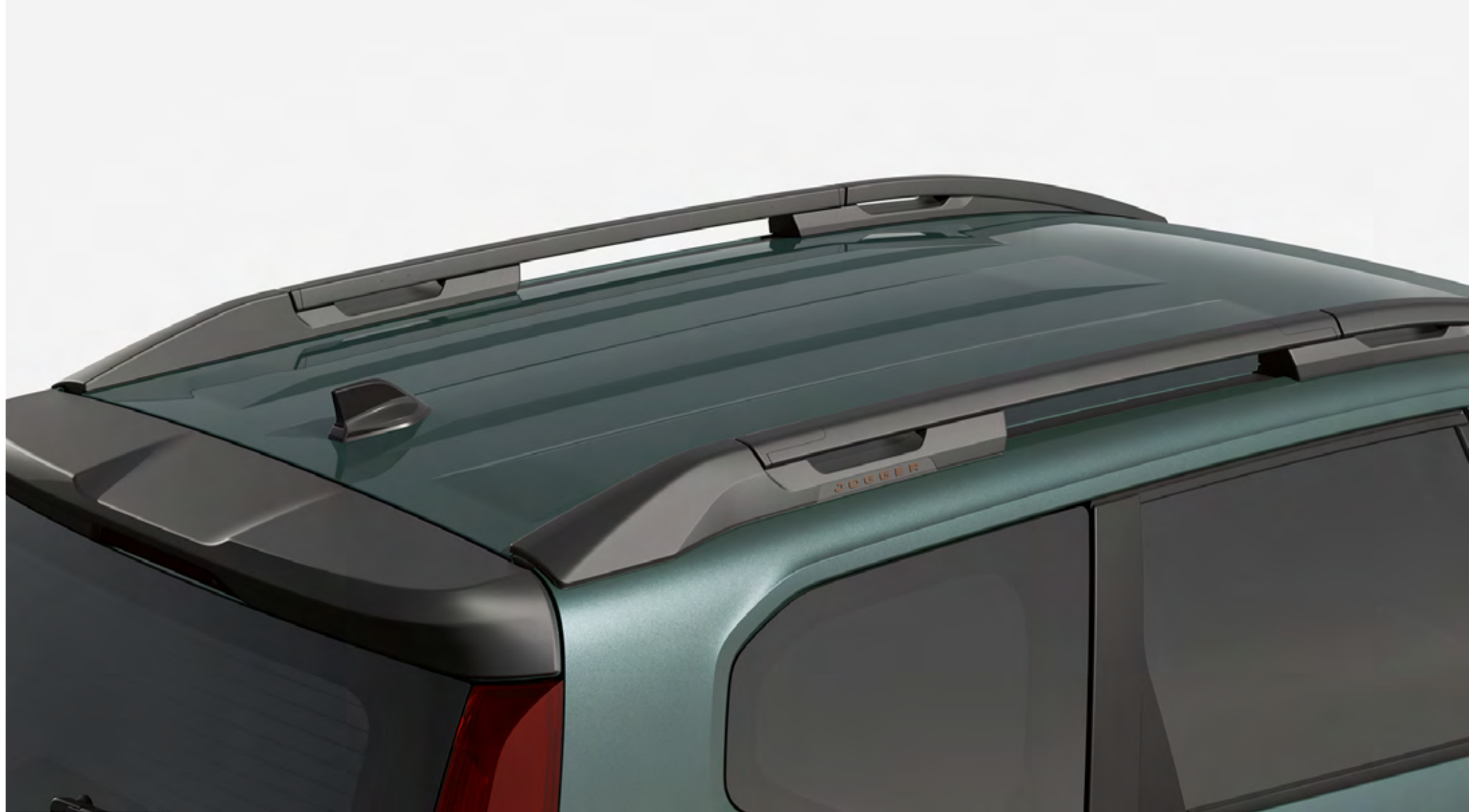

### DACHSPOILER UND HAIFISCHANTENNE

Unterstreichen Sie den sportlichen Stil Ihres Dacia Jogger.



### SCHMUTZFÄNGER

Schützen Sie den unteren Teil der Karosserie Ihres Fahrzeugs vor Wasserspritzern, Schlamm und Splitt. Satz mit zwei Schmutzfängern.



### INDUKTIVES SMARTPHONE-LADEGERÄT

Ein geniales Accessoire, das Ihnen das Leben mit einer praktischen, einfachen und schnellen Induktionsaufladung erleichtert. Zwei mögliche Befestigungen.



### MITTELARMLEHNE MIT STAU-RAUM UND BECHERHALTER

Die höhenverstellbare Armlehne bietet zusätzlichen Komfort und Stauraum.



### AUFBEWAHRUNGSTASCHE FÜR EINEN SITZ DER DRITTEN REIHE

Ausschließlich für die Sitze in der dritten Reihe konzipiert. Die Tasche ermöglicht es Ihnen, einen Sitz zu verstauen und zu schützen, wenn er nicht benutzt wird, aber auch, um ihn leicht zu transportieren oder zu lagern.



### EINSTIEGSLEISTEN VORNE UND TEXTILFUSSMATTE PREMIUM

Mit den weiß beleuchteten Einstiegsleisten aus Edelstahl sorgen Sie für einen angenehmen Empfang an Bord. Vervollständigen Sie das Set mit vier Fußmatten in Premium-Ausführung mit weißer Einfassung und Stickerei.



### KOFFERRAUMSCHUTZ EASYFLEX

Schützen Ihren Kofferraum, wenn Sie große und schmutzige Gegenstände transportieren. Der rutschfeste Schutz lässt sich zusammenklappen und aus-einanderklappen und passt sich so an die Position der Sitze an.

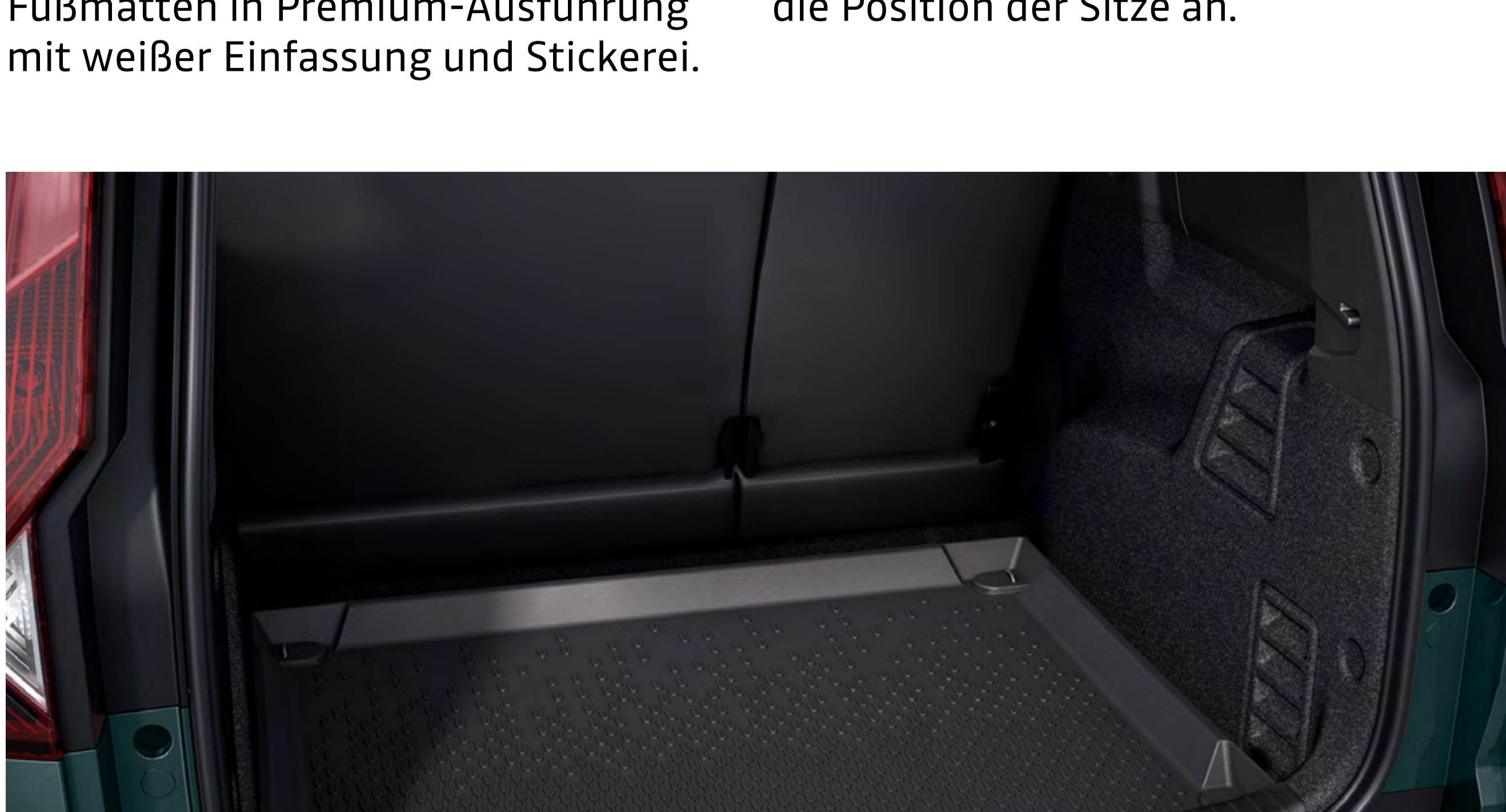

### KOFFERRAUMWANNE

Die wasserdichte Kofferraumwanne passt sich perfekt an die Form Ihres Kofferraums an und ermöglicht den Transport von schlammigen oder nassen Gegenständen, wobei der Originalteppich geschützt wird. Praktisch sind die hohen Ränder und die leichte Reinigung. Und das Einlegen der Wanne in den Kofferraum ist ein Kinderspiel.



## 06. ABMESSUNGEN & KOFFERRAUMVOLUMEN

Angaben in mm.

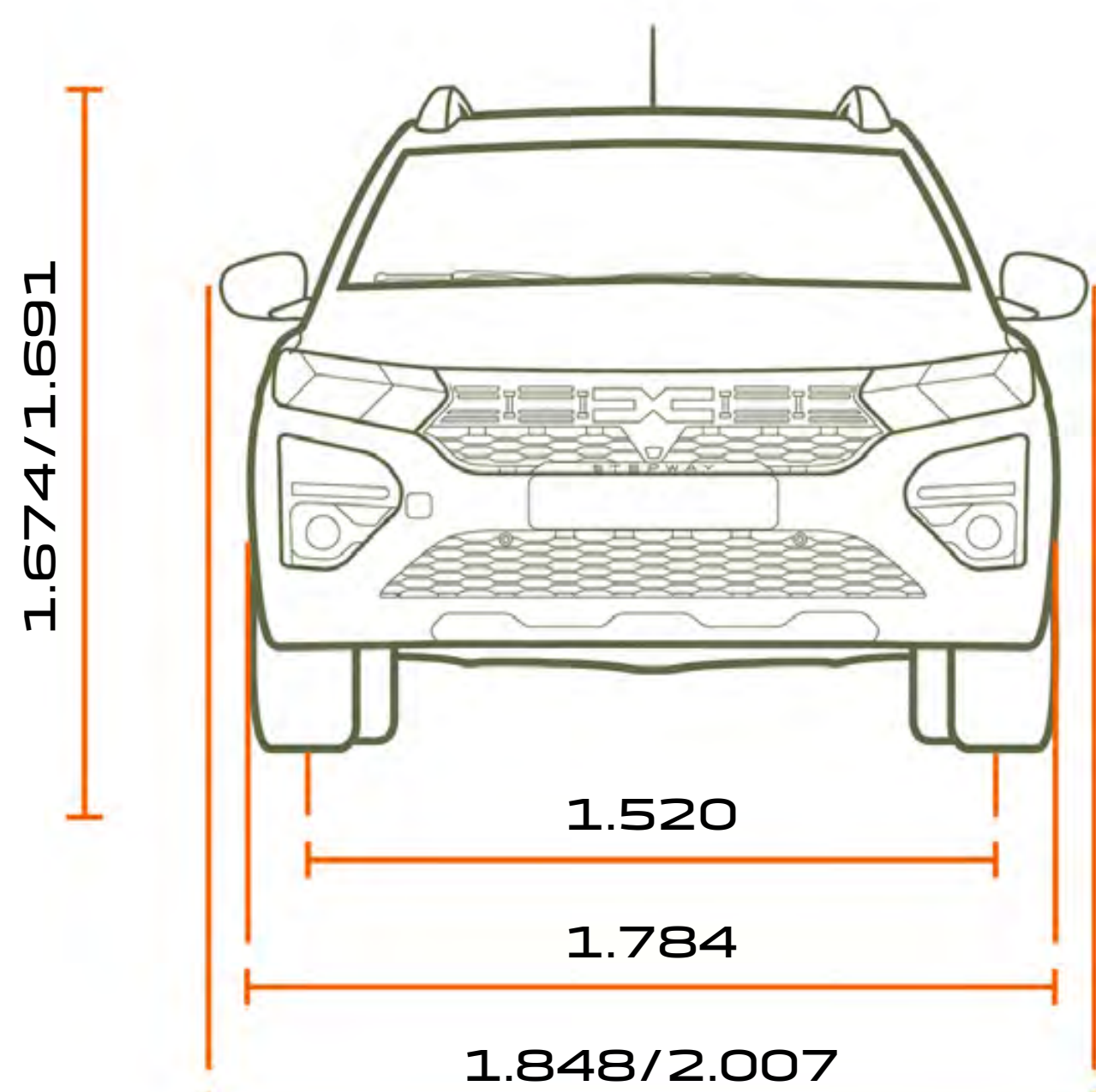

**FRONTANSICHT 5- UND 7-SITZER**

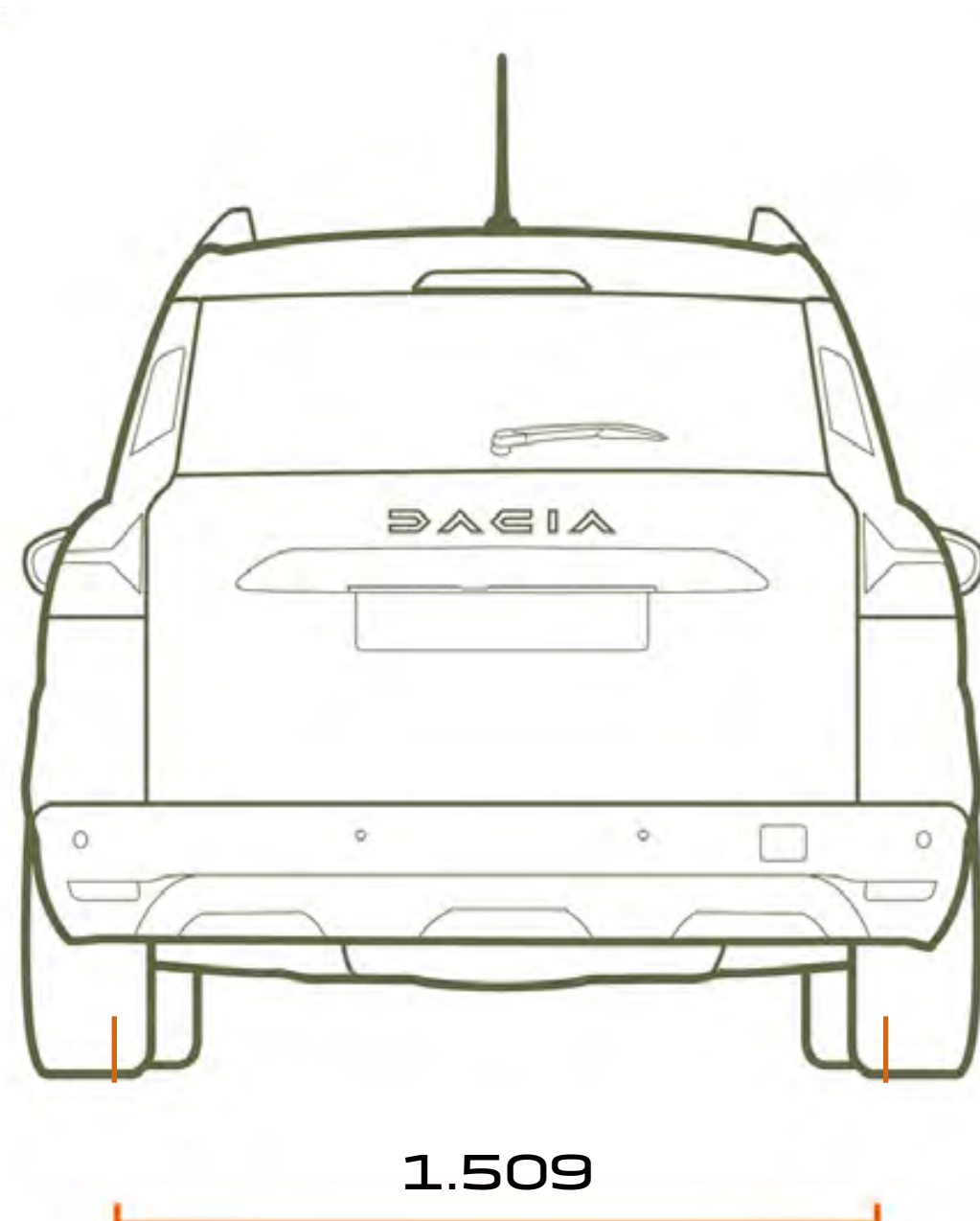

**HECKANSICHT 5- UND 7-SITZER**

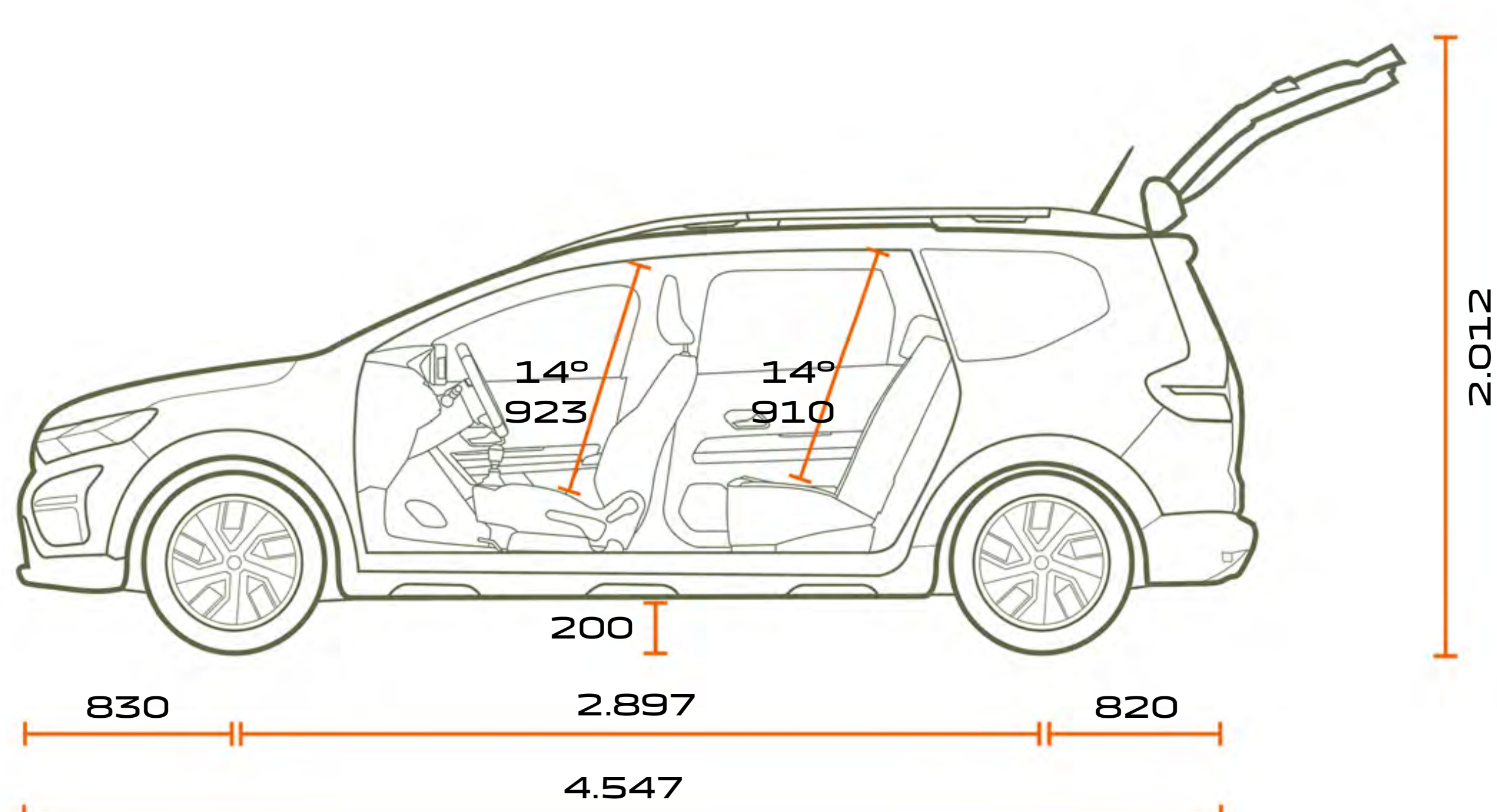

**SEITENANSICHT 5-SITZER**

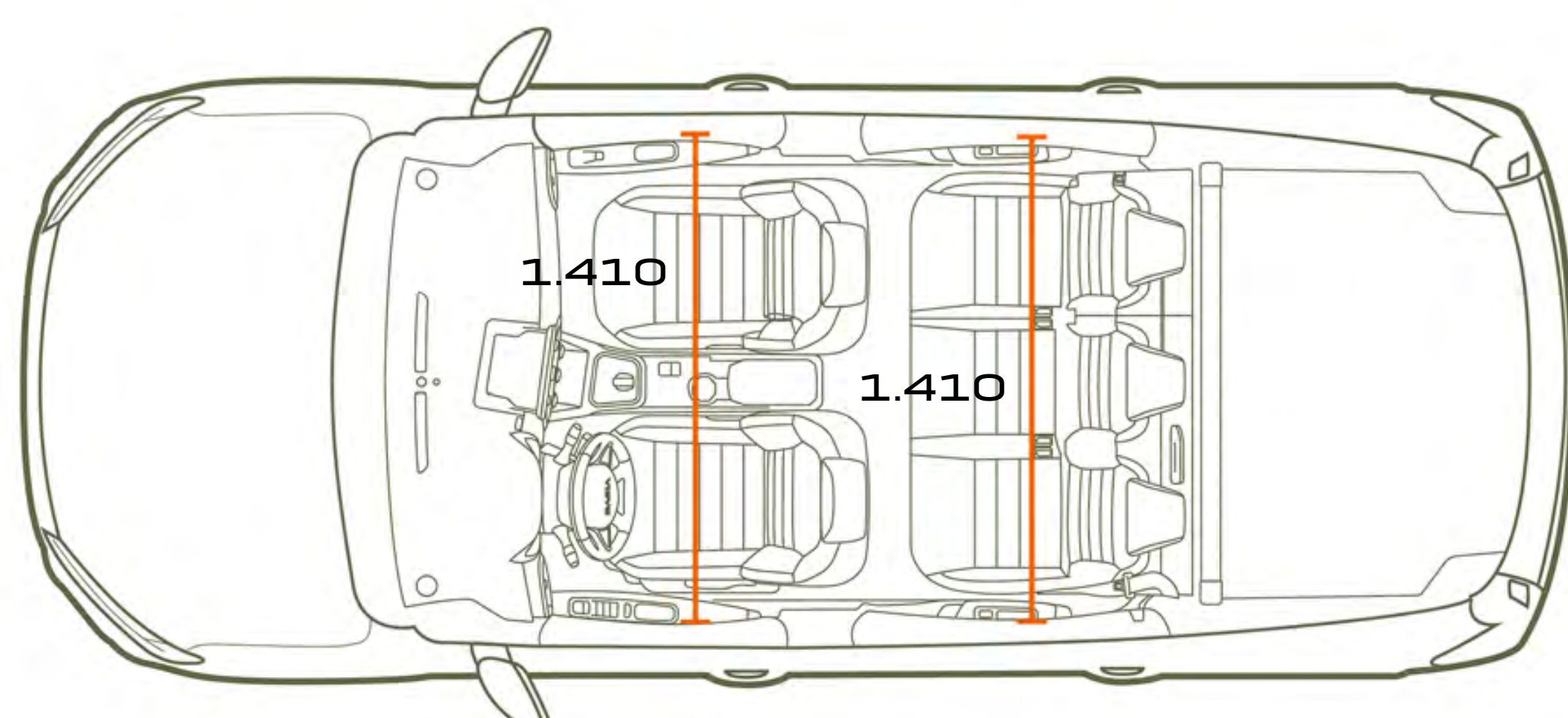

**ANSICHT VON OBEN 5-SITZER**

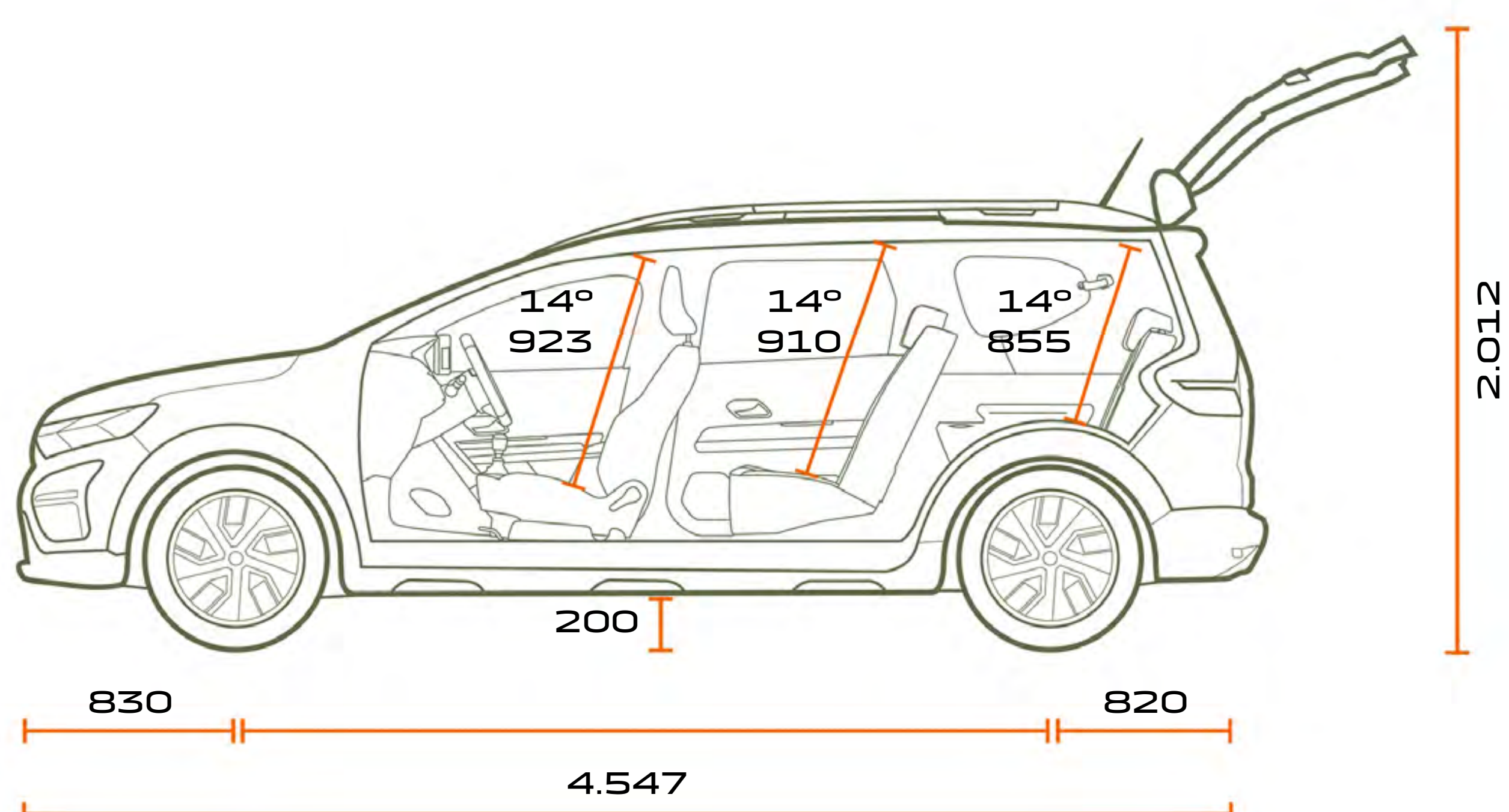

**SEITENANSICHT 7-SITZER**

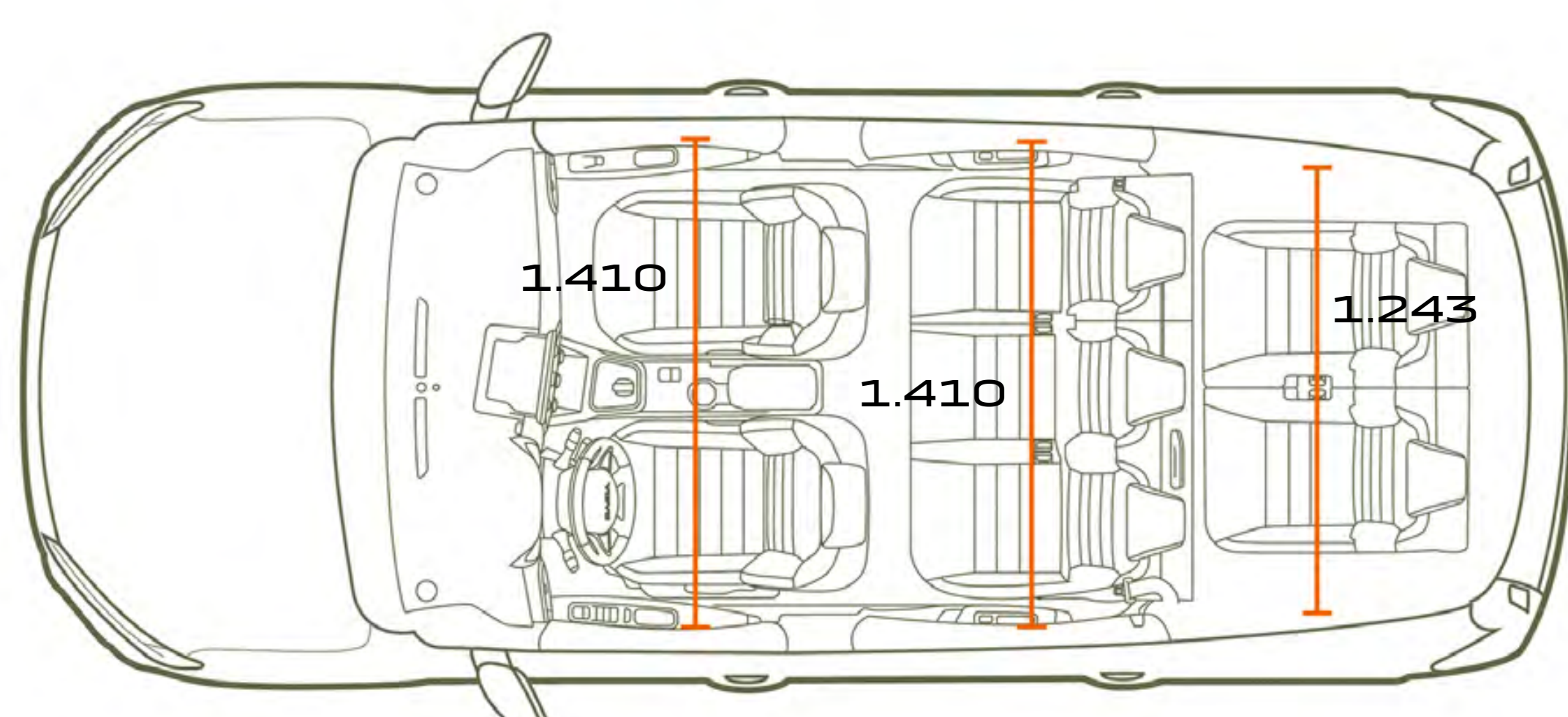

**ANSICHT VON OBEN 7-SITZER**

### KOFFERRAUMVOLUMEN (IN LITERN, NACH VDA-NORM)

	5-SITZER	7-SITZER
Minimales Kofferraumvolumen	708*	160
Maximales Kofferraumvolumen	1.819	1.807
2. Sitzreihe aufrecht und 3. Sitzreihe umgeklappt	-	506
2. Sitzreihe aufrecht und 3. Sitzreihe entfernt	-	595

\* Bis zur Kofferraumabdeckung: 607 l.

NÄHERE INFORMATIONEN ZU DEN HIER DARGESTELLTEN AUSSTATTUNGS-MERKMALEN FINDEN SIE IN DER AKTUELLEN PREISLISTE.



## 06. SERVICES & GARANTIE

# SERVICES & GARANTIE

### LEASING<sup>1</sup>

Sie möchten immer das aktuellste Modell von Dacia zu einer attraktiven Monatsrate fahren? Dann ist Leasing genau das Richtige für Sie. Nicht nur für Geschäftsleute interessant: Beim Leasing zahlen Sie nur für die Nutzung Ihres Dacia. Am Ende der Vertragslaufzeit geben Sie das Fahrzeug an Ihren Dacia Partner zurück. Und wenn Sie möchten, steigen Sie gleich in einen neu geleasteten Dacia ein.

#### Ihre Vorteile

- Immer das aktuellste Modell
- Laufzeit bis zu 60 Monaten, auch ohne Anzahlung möglich (sog. Leasing-Sonderzahlung)
- Einfache Fahrzeugrückgabe an den Händler

### 3-WEGE-FINANZIERUNG<sup>1</sup> – MAXIMALE ENTSCHEIDUNGSFREIHEIT

Die Finanzierungsart, die die Vorteile von Finanzierung und Leasing vereint. Entscheiden Sie sich zum Beispiel für die günstige 3-Wege-Finanzierung von Mobilize Financial Services. Sie zahlen niedrigere Monatsraten als bei einer klassischen Finanzierung und haben am Vertragsende die freie Wahl:

#### Rücknahmeversprechen

Geben Sie Ihren Dacia am Vertragsende bei Ihrem Händler zurück und suchen Sie sich bei Ihrem Dacia Partner gleich ein neues Fahrzeug aus.

#### Anschlussfinanzierung

Wir finanzieren die Schlussrate für Sie.

#### Zahlung der Schlussrate

Sie zahlen die Schlussrate und das Auto gehört Ihnen.

#### Ihre Vorteile

- Vorteile von Finanzierung und Leasing werden kombiniert
- Konstante monatliche Raten und Schlussrate mit drei Entscheidungsmöglichkeiten
- Vertragslaufzeiten bis zu 60 Monaten, auch ohne Anzahlung möglich

### VERSICHERUNGEN<sup>2</sup>

#### Autoversicherung<sup>3</sup>

Profitieren Sie von einem umfassenden Haftpflicht- und Kaskoschutz weit über die Mindestanforderungen hinaus. Im Schadenfall sorgen wir für eine schnelle und unkomplizierte Schadenabwicklung sowie die Reparatur in einer Dacia Fachwerkstatt.

#### GAP-Versicherung<sup>4</sup>

Erfahren Sie mehr über unsere GAP-Versicherung, die Ihr finanzielles Risiko bei Fahrzeugdiebstahl oder Totalschaden deckt. Profitieren Sie außerdem von einem Treuebonus in Höhe von 1.000 Euro, wenn Sie Ihr neues Fahrzeug wieder über Mobilize Financial Services finanzieren oder leasen.

#### SECURPLUS<sup>5</sup>

Die innovative Mini-Kasko SECURPLUS zahlt im Schadenfall die Selbstbeteiligung Ihrer Vollkaskoversicherung oder kann die Vollkasko bei kleinen Schäden sogar ganz ersetzen und so Ihren Schadenfreiheitsrabatt schützen.

### ENTDECKEN SIE MY DACIA

Ihr persönlicher Kundenbereich im Internet bietet Ihnen viele Vorteile:

- Mit der Bestellverfolgung den Status Ihrer Fahrzeug-Bestellung von Kauf bis Lieferung selbst verfolgen<sup>6</sup>
  - Hinterlegen Sie Ihr Dacia Fahrzeug in Ihrer virtuellen Garage und erhalten Sie Zugriff auf Informationen rund um Ihr Fahrzeug (Fahrzeugausstattung, Bedienungsanleitung u. v. m.)
  - Fragen Sie mit wenigen Klicks einen Termin bei Ihrem favorisierten Händler an
  - Profitieren Sie von exklusiven Vorteilen & personalisierten Angeboten
  - Haben Sie stets einen Überblick über Ihre Service-Verträge, Connected Services<sup>7</sup> und Garantien
  - Connected Services inklusive Remote Services – wichtige Funktionen Ihres Fahrzeugs in der My Dacia App<sup>7</sup>
  - Wartungsprogramm für Ihr Dacia Fahrzeug inkl. Erinnerung
  - Kontaktieren Sie die Dacia Assistance direkt aus der My Dacia Anwendung
  - Gewinnen Sie tolle Preise bei unserem monatlichen Gewinnspiel
- Melden Sie sich am besten gleich an unter:

### IHRE DACIA HERSTELLERGARANTIE<sup>8</sup>

3 Jahre oder 100.000 km (je nachdem, welcher Fall zuerst eintritt), 2 Jahre Lackgarantie, 6 Jahre Anti-Korrosions-Garantie, Garantie Antriebsbatterie: 2 Jahre ohne Kilometerbegrenzung bzw. 8 Jahre begrenzt auf 160.000 km und mindestens 63 % Batteriekapazität. Garantiegeberin ist die Renault Deutschland AG. Die Inanspruchnahme der gesetzlichen Gewährleistungsansprüche ist unentgeltlich. Diese Ansprüche bestehen unabhängig von der Garantie und werden durch diese nicht eingeschränkt.

### DACIA TREUEGARANTIE

Nach Ablauf der Herstellergarantie bis maximal 7 Jahre oder 150.000 km bei regelmäßiger Wartung nach Herstellervorgaben bei Ihrem Dacia Vertragspartner. Aktivierung erfolgt bis maximal 74 Monate nach Erstzulassung oder 120.000 km Laufleistung. Weitere Informationen unter [www.dacia.de/treuegarantie](http://www.dacia.de/treuegarantie). Garantiegeber ist die Renault Deutschland AG gemäß Garantiebedingungen der Dacia Treuegarantie.

### DACIA SERVICEVERTRÄGE<sup>2</sup>

**Full Service** Alles inklusive! Deckt alle von Dacia vorgeschriebenen Wartungs- und Verschleißarbeiten, die Hauptuntersuchung (HU) bei Fälligkeit sowie eine Anschlussgarantie zur Verlängerung der Neuwagengarantie für die vereinbarte Vertragslaufzeit ab. HU nach § 29 StVZO. Die HU wird nur durch zugelassene Prüfer und zu den von der zuständigen Prüforganisation festgelegten Preisen durchgeführt.

**Sorgenfrei-Paket** Sorgenfrei unterwegs! Das Dacia Sorgenfrei-Paket umfasst alle von Dacia vorgeschriebenen Wartungsarbeiten sowie eine Anschlussgarantie zur Verlängerung der Neuwagengarantie für die vereinbarte Vertragslaufzeit. Werkstattkosten lassen sich dadurch langfristig und präzise kalkulieren.

Hier geht's zum Serviceverträge-kalkulator:

<https://service.dacia.de>

Zu den Preisen, Leistungen und allgemeinen Vertragsbedingungen dieser beruhigenden Service-Angebote, mit denen Sie sich ganz individuell absichern können, wird Sie Ihr Dacia Partner gerne beraten.

Oder besuchen Sie uns auf [www.dacia.de](http://www.dacia.de)

<sup>1</sup> Ein Angebot von Mobilize Financial Services. Fragen Sie Ihren Dacia Partner nach Details.

<sup>2</sup> Leistungen gemäß Vertragsbedingungen. Fragen Sie bitte Ihren Dacia Partner nach Details.

<sup>3</sup> Die Autoversicherung ist ein Produkt von Mobilize Financial Services, Geschäftsbereich der RCI Versicherungs-Service GmbH, Jagenbergstr. 1, 41468 Neuss. Versicherer ist die Verti Versicherung AG, Rheinstraße 7A, 14513 Teltow oder die Nürnberger Versicherung bzw. die Garanta Versicherungs-AG, Ostendstraße 100, 90334 Nürnberg.

<sup>4</sup> Die GAP-Versicherung ist ein Angebot von Mobilize Financial Services, Geschäftsbereich der RCI Versicherungs-Service GmbH, Jagenbergstraße 1, 41468 Neuss. Versicherer: RCI Insurance Limited, Level 3, Mercury Tower, The Exchange Financial & Business Centre, Triq Elia Zammit, St Julian's STJ 3155, Malta.

<sup>5</sup> SECURPLUS ist ein Produkt von Mobilize Financial Services, Geschäftsbereich der RCI Assurance Mutuelles GmbH, Jagenbergstr. 1, 41468 Neuss. Versicherer: MMA IARD Assurance Mutuelles und MMA IARD S.A., 14 Boulevard Marie et Alexandre Oyon, 72030 Le Mans cedex 9, Frankreich.

<sup>6</sup> Die Bestellverfolgung ist nur für Privatkunden möglich. Die angegebenen Informationen und Liefertermine sind nicht vertragsbindend und werden laufend aktualisiert. Bei Fragen wenden Sie sich bitte an Ihren Dacia Partner.

<sup>7</sup> Die verfügbaren Connected Services sind abhängig von der jeweiligen Fahrzeugausstattung. Bis zu 8 Jahre kostenlos ab Auslieferung bzw. erster Aktivierung. Nach Ablauf der kostenlosen Laufzeit können die Connected Services in verschiedenen Paketen kostenpflichtig verlängert werden.

<sup>8</sup> Leistungen gemäß Vertragsbedingungen. Fragen Sie bitte Ihren Dacia Service-Partner nach Details.



# DACIA



Wir haben alles darangesetzt, dass der Inhalt dieser Broschüre am Tag der Veröffentlichung korrekt und auf dem neusten Stand ist. Dacia behält sich im Rahmen seiner Politik zur ständigen Verbesserung der Produkte das Recht vor, die Spezifikationen und die beschriebenen und abgebildeten Fahrzeuge jederzeit zu ändern. Diese Änderungen werden den Dacia Partnern schnellstmöglich mitgeteilt. Bitte erfragen Sie die neusten Informationen bei Ihrem Dacia Partner. Aufgrund der möglichen technischen Unterschiede von genutzten Endgeräten kann es bei den in dieser Broschüre abgebildeten Fahrzeugen geringfügige Abweichungen von den tatsächlichen Farbtönen des Lacks oder der Innenausstattungsmaterialien geben. Alle Rechte sind vorbehalten. Die Vervielfältigung, auch auszugsweise, ohne vorherige schriftliche Zustimmung von Dacia ist verboten. Eine Werbung der Renault Deutschland AG, Peter-Huppertz-Straße 5, 51063 Köln.

Dacia empfiehlt  Castrol

PUBLICIS – BILDNACHWEIS : BAM (BEN & MARTIN), S. STAUB, A. BERNIER, © RENAULT MARKETING 3D-COMMERCE – DEZEMBER 2024